

COMPASSHEALTH

User Manual Compressor Nebulizer

NEB-SOCCER
SOCCER-TRU
SOCCER-TRUWB-PB

CAUTION—Federal (U.S.A.) law restricts this device to sale by, or on the order of a physician.

Manufactured for Compass Health Brands.

Table of Contents

INTRODUCTION	2
IEC SYMBOLS	2
IMPORTANT SAFEGUARDS	3
WORK PRINCIPLE	4
COMPONENTS AND SUGGESTED USAGE LIFE	5
GETTING STARTED	6
COMPRESSOR NEBULIZER CLEANING	9
FILTER CHANGE	10
MAINTENANCE	10
SPECIFICATIONS.....	11
TROUBLESHOOTING GUIDE	12
ELECTROMAGNETIC COMPATIBILITY	13
Guidance and manufacturer’s declaration – electromagnetic emission.....	14
Emissions test	14
Group 1	14
Guidance and manufacturer’s declaration – electromagnetic immunity	14
Immunity test	14
Immunity test	15
Recommended separation distance	17
WARRANTY.....	18

INTRODUCTION

The Soccer Ball Nebulizer Compressor System is a medical device designed to deliver medicine prescribed by a physician to the airways of the lungs. The Nebulizer Set and the Air Compressor combined provides aerosol mist for inhalation by the patient for medical treatment only.







Statement of Indication for Use

The Soccer Ball Nebulizer Compressor is including an AC powered air compressor that provides a source of compressed air for use with a jet nebulizer in a home health care setting. The compressor provides a maximum flow rate of 8 Lpm that can be connected to is used in conjunction with a jet (pneumatic) nebulizer with the same performance specifications to convert certain inhalable drugs into an aerosol form for inhalation by a patient. The patient population is determined by the nebulizer to which it is connected.

The disposable nebulizer cup is used to administer various aerosol treatments to adult and pediatric patients in both the homecare and healthcare settings. Its use is indicated whenever a physician or healthcare professional administers or prescribes medical aerosol products to a patient using a Small Volume Nebulizer. The disposable nebulizer cup is disposable, single-patient-use and intended for use with pediatric (5 years and older) and adult patient.

The Reusable Jet Nebulizer is a handheld, pneumatic nebulizer designed to aerosolize prescription drugs for inhalation by a patient. Its use is indicated whenever a healthcare professional administers or prescribes medical aerosol products to a patient using a small volume nebulizer. The Reusable Jet Nebulizer is intended for use with pediatric (2 years and older) and as defined by the prescribed medication and adult patients in hospital/ institutional settings, home care use, schools, and long term care facilities.

IEC SYMBOLS

	Attention - Consult Instruction Guide		Type BF equipment– applied part
	Consult instructions for use		Double Insulated
	Alternating Current		Serial Number
	This device contains electrical and/or electronic equipment that must be recycled per EU Directive 2012/19/ EU-Waste Electrical & Electronic Equipment		

IMPORTANT SAFEGUARDS

When using electrical products, especially when children are present, basic safety precautions should always be followed.

Read all instructions before using. Important information is highlighted by these terms:

⚡ DANGER– Urgent safety information for hazards that will cause serious injury or death.

⚠ WARNING– Important safety information for hazards that might cause serious injury.

⚠ CAUTION– Information for preventing damage to the product.

NOTE– Information to which you should pay special attention.

READ ALL INSTRUCTIONS BEFORE USING

⚡ DANGER

To reduce the risk of electrocution:

1. Always unplug this product immediately after using.
2. Do not use while bathing.
3. Do not place or store product where it can fall or be pulled into a tub or sink.
4. Do not place in or drop into water or other liquid.
5. Do not reach for a product that has fallen into water. Unplug immediately.

⚠ WARNING

To reduce the risk of burns, electrocution, fire or injury to persons:

1. The product should never be left unattended when plugged in.
2. Close supervision is necessary when this product is used by, on, or near children or physically incapacitated individuals.
3. Use this product only for its intended use as described in this guide. Do not use attachments not recommended by the manufacturer.
4. Never operate this product if:
 - a. It has a damaged power cord or plug.
 - b. It is not working properly.
 - c. It has been dropped or damaged.
 - d. It has been dropped into water.

Return the product to an authorized Dealer or Service Provider for examination and repair.

-
5. Keep the power cord away from heated surfaces.
 6. Never block the air openings of the product or place it on a soft surface, such as a bed or couch, where the air openings may be blocked. Keep the air openings free of lint, hair, and the like.
 7. Never use while drowsy or asleep.
 8. Never drop or insert any object into any opening or hose.
 9. Do not use outdoors. This product is for household use only.
 10. Do not use in an oxygen enriched environment.
 11. Do not operate unit in a backpack or carrying bag.
 12. Care should be taken when this product is used in the vicinity of other electronic equipment concerning the possible interference between them. They may need to be moved apart.

This is a home use desktop device and it is not intended to be used as a portable device.

WORK PRINCIPLE

This unit is compact, simple to operate and convenient to carry. It uses a non-oil lubricating, single-cylinder piston pump to create air pressure. The air flow created by the Air Compressor comes out of the jet outlet and then enters the Nebulizer Set. The main air flow into and out of the air compressor unit is illustrated in Figure 1 below.

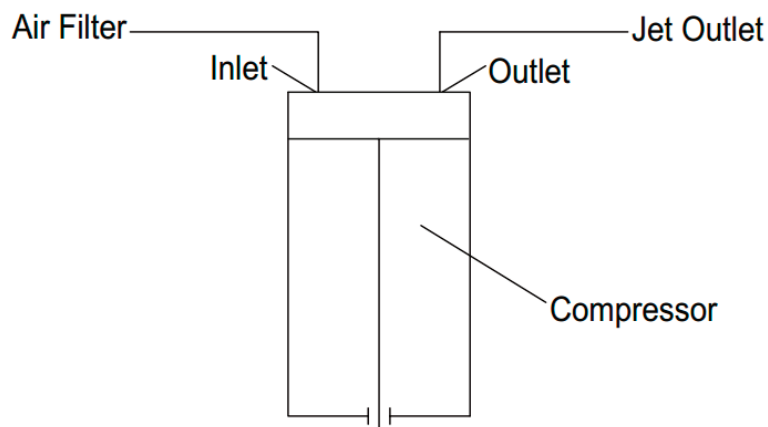
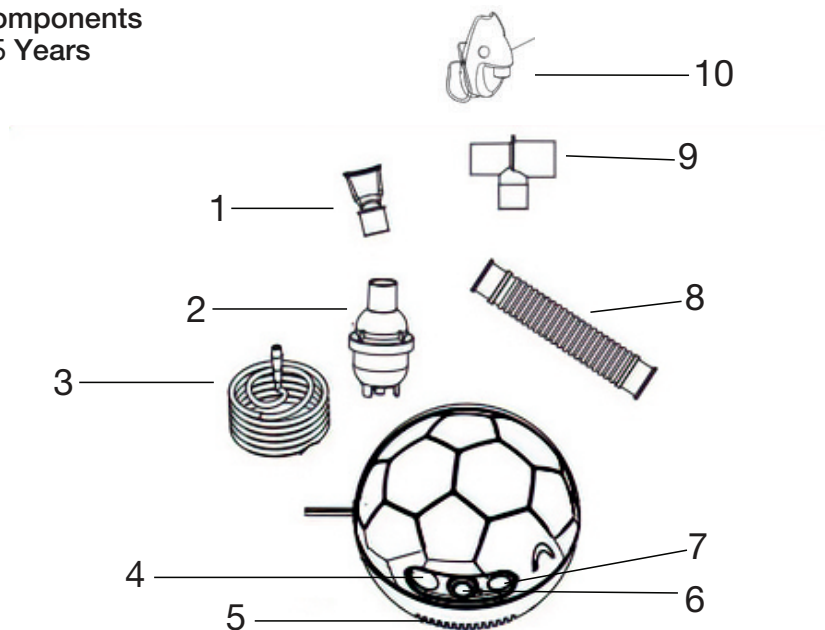

ILLUSTRATION OF PARTS

NEB-SOCCER Components (Disposable Nebulizer components for Adults and Children 5 Years and Older)

1. Mouthpiece
2. Medication Cup
3. Connection Tubing
4. Tube Connector
5. Air Openings
6. Power Switch
7. Filter & Cover
8. Reservoir Tube
9. T-Adapter
10. Aerosol Mask

Figure 1: Disposable Nebulizer



SOCCER-TRU & SOCCER-TRUWB-PB **Reusable Jet Nebulizer Components** (For Adults and Children 2 Years and Older)

1. Mouthpiece
2. Cap with Valve
3. Nebulizer Insert
4. Medicine Cup
5. Connection Tubing
6. Aerosol Mask

Figure 2: Reusable Jet Nebulizer

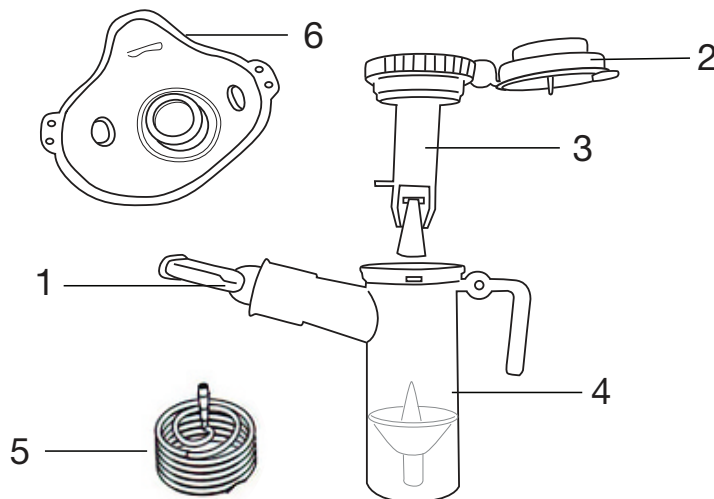

GETTING STARTED

1. Check to ensure the following components of the nebulizer are enclosed:
 - Compressor unit
 - Tubing and accessories (see pages 5 for illustration of parts)
2. It is recommended to keep extra tubing, accessories and air filters on hand at all times in case original parts become lost, damaged, or soiled.

⚠ CAUTION

If you did not receive the components listed in this manual, please contact the dealer where you purchased your nebulizer.
--

SETTING UP THE NEBULIZER COMPRESSOR AND NEBULIZER ACCESSORIES

⚠ CAUTION

Tubing and accessories are NOT sterile from package. Prior to initial operation, the nebulizer should be thoroughly cleaned.
--

1. Wash hands with soap and warm water and dry completely with a clean towel.
2. Place the compressor on a clean, dust-free, stable and flat surface. Check the filter monthly or every 10 – 12 treatments and replace if dirty, clogged, or wet to ensure proper operation.
3. Make sure tubing and accessories have been cleaned and/or disinfected before first use and after last daily treatment. Refer to the Cleaning and Disinfecting Tubing and Accessories section on page 9.
4. Remove the nebulizer cap by twisting counter-clockwise until it stops and lift up (Figure 3-1). Be sure that the cone is put inside the bottom section
5. Fill nebulizer cup with medication from unit dose vial, eye dropper, or syringe. Do not fill more than 5 ml per treatment (Figure 3-2).
6. Close the nebulizer cap and turn clockwise until it is tightened (Figure 3-3).

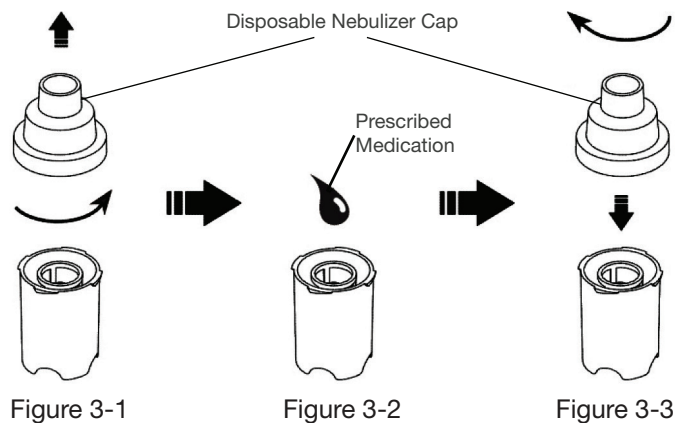

7. If using the mask (optional), press it directly into the nebulizer cap (Figure 4).
If using the mouthpiece, attach it firmly into the nebulizer cap. The cap is designed to fit tightly (Figure 4).

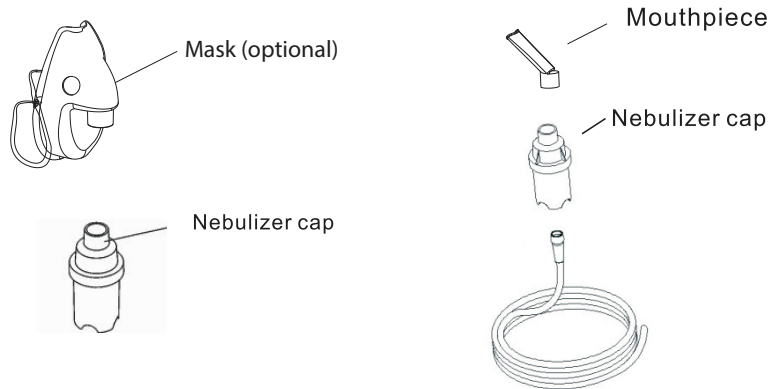

Figure 4

8. If using reusable jet nebulizer reference Figure 5 for instructions.

Directions For Use:

1. Wash hands with soap and warm water.
2. Remove the nebulizer cup cap by twisting counter-clockwise until it stops (Fig 1). Lift up on the cap.
3. Fill nebulizer cup with prescribed medication (Fig 2). **DO NOT** fill more than 8ml/treatment.
4. Place the cap back into the container with the medication and turn clockwise until it is locked into place (Fig 3). Attach mouthpiece to component marked "1".
5. Connect tubing to circular port at the bottom of the cup marked "2".

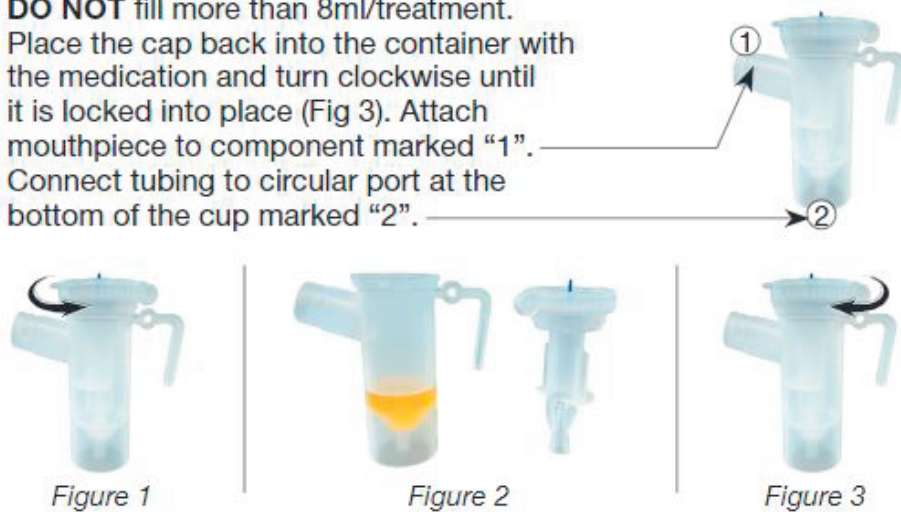

Figure 5

9. Attach one end of the tubing firmly onto the air outlet on the back of the compressor unit. It is important that the tubing be pushed all the way onto the air outlet. The tubing is designed to fit tightly (Figure 6-1).
10. Firmly press the other end of the tubing onto the bottom of the nebulizer cup (Figure 6-2).

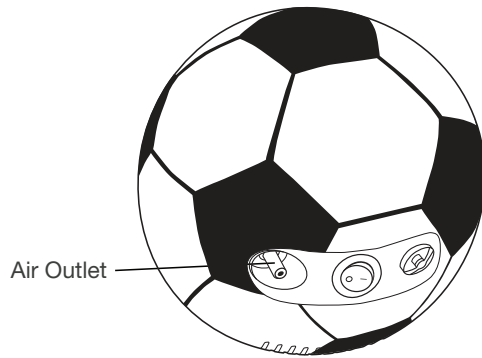

Figure 6-1

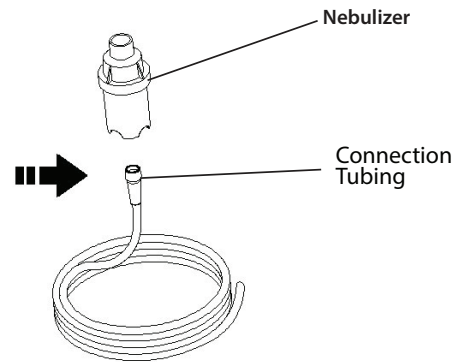

Figure 6-2

11. Plug the power cord into an appropriate electrical outlet. (**DO NOT** use with power strips or extension cords). Make sure at this stage, the power switch is at “OFF” status.
12. Press power switch to “ON” status to begin your prescribed treatment. (**DO NOT** run unattended). When treating children, adult supervision required.
13. When treatment is finished, shut off the unit and unplug it from the electrical outlet.

⚠ WARNING!

- The exterior surfaces of the unit and the air outlet connector may become slightly warm to the touch during use. Warm air can also be felt exiting the vents on the sides of the case of the unit. This is normal.
- Never operate if this unit has a damaged cord or plug, has been dropped in any way, immersed into water or if it does not work properly. Return it to a service center for repair.
- If any abnormality occurs, discontinue use immediately until the unit has been examined and repaired.
- Always unplug the product immediately after use.
- Never allow the power supply cord to be pulled, jerked, strained, twisted or severely bent, especially at the plug connections. Damage will occur at the high flex point of entry into the appliance, causing it to rupture and short. Handle the cord carefully for longer life.
- Never block the air openings of the main unit or place it where the air openings may be obstructed.
- Safety overload: **DO NOT** exceed 30 minutes of continuous operation.

OPERATION

To operate the compressor Nebulizer, do the following:

1. Plug in the Compressor, but do not connect the Nebulizer Set.
2. Make sure that the air filter is attached to the Compressor.
3. Turn on the power switch.
4. After the Compressor runs properly for 1-2 minutes, connect the jet outlet of the Compressor to the inlet of the Nebulizer Set
5. Begin treatment according to your physician's instructions.
6. Inhale and exhale naturally. Be sure to stop when the medicine is used up.
7. When you have finished, turn the air compressor unit off before you disconnect the air hose.

⚠ WARNING – Do not use near flammable objects or locations near explosive materials.

⚠ WARNING – Nebulizer Set with DISPOSABLE accessory for single patient single use only.

COMPRESSOR NEBULIZER CLEANING

1. Clean the compressor accessories with distilled water.
2. Completely immerse the accessories in 70/30 Isopropyl Alcohol.
3. Soak the accessories in the alcohol for approximately 30 minutes.
4. Wash and rinse the accessories with warm (approximately 122°F/50°C) distilled water.
5. Shake out excess water and dry the accessories with a clean, soft towel or leave the accessories to air-dry.
6. Make sure the accessories and other cleaned parts are completely dry and store in a dry, sealed container.

⚡ DANGER–Do not submerge in water; doing so will result in compressor damage.

FILTER CHANGE

Compass Part No. for Filter is CIF-NEB-5

1. Filter should be changed every 6 months or sooner if filter discolors.
2. Remove filter by grasping it firmly and pulling out of the unit. Discard old filter.
3. Replace with a new filter. Additional filters should be purchased from your Compass provider.
4. Push new filter into position.

⚠ CAUTION—Do not reuse or wash filter or substitute any other material such as cotton for an air-inlet filter. It will result in compressor damage.

MAINTENANCE

To keep your Compressor Nebulizer working properly, please do follow the instructions in above mentioned cleaning and disinfection processes.

If experiencing a problem regarding the device, such as the device cannot be turned on, noise being too loud, no medicine being dispersed, or water drops forming in the air hose, please proceed to the "TROUBLESHOOTING" guide on the page 12.

NOTE–If the problem persists after the above basic maintenance, any further maintenance must be performed by a qualified Compass provider or authorized service center. Please refer to the contact information in the last page of this manual.

⚡ DANGER–Electric shock hazard. Do not remove compressor cabinet. All disassembly and maintenance must be done by a qualified Compass provider.

SPECIFICATIONS

Air Compressor Nebulizer Machine Features	
Power	120VAC, 60Hz
Electrical outlet	
Power Consumption	200VA
Storage/Transport Temperature Range	-25C to 70C (-13C to 158C)
Storage/Transport Humidity	10 - 95%
Operating Humidity	10 - 95% non-condensing
Operating Temperature Range	10C to 40C (50C to 104C)
Atmospheric Pressure	From 700 hPa – 1060hPa
Max Compressor Flow	8 LPM
Compressor Flow with nebulizer set	5~8 LPM
Max Pressure	30 psi or greater / 206 Kpa or greater
Operating Pressure Range	8~13 psi / 55Kpa~90Kpa
Nebulizer MMAD	5 microns or less
Noise Level	below 63dBA
Dimension (L x W x H)	222 x 173x 100mm
Product Weight	3.2 lbs
Protection against electric shock	Class II
Degree of protection against electric shock	Type BF
Mode of operation	30 min on 30 min off
Recommended shelf life for Nebulizer Set	5 Years
Recommended shelf life for Compressor	2 Years

⚠ WARNING: Equipment not suitable for use in the presence of flammable anesthetic mixture with air or with oxygen or nitrous oxide.

This product complies with the following electromagnetic compatibility standard: IEC 60601-1-2:2nd Edition.

This is a home use desktop device and it is not intended to be used as a portable device.

TROUBLESHOOTING GUIDE

Symptom	Probable Cause	Solution
Too much noise	No filter in the unit	Put a filter in the unit
The Nebulizer does not run	Main compressor switch is off	Turn the unit on
	Nebulizer was not cleaned after its previous use	Clean the unit
	Air hose is bent	Remove any bend or kink in the air hose
	The filter is clogged	Replace the filter
	No medicine is left	Add the appropriate amount of medicine prescribed by your physician to the Medicine Container
Water Drops are formed in the air hose	The cap is not attached properly	Reattach the cap
	The medicine was over-full	Adjust the amount of medicine in the Medicine Container to the appropriate level, connect the air hose to the Air Compressor, and turn the unit on
	The Nebulizer Kit was washed but not dried	Open and close the Nebulizer Kit repeatedly until the drops disappear

NOTE–Please contact your COMPASS provider for assistance in case you have any other difficulties.

ELECTROMAGNETIC COMPATIBILITY

The information contained in this section (such as separation distances) is in general specifically written with regard to Soccer Ball Nebulizer. The numbers provided will not guarantee faultless operation but should provide reasonable assurance of such. This information may not be applicable to other medical electrical equipment; older equipment may be particularly susceptible to interference.

General Notes:

Medical electrical equipment requires special precautions regarding electromagnetic compatibility (EMC) and needs to be installed and put into service according to the EMC information provided in this document and the remainder of the instructions for use this device.

Portable and mobile RF communications equipment can affect medical electrical equipment.

Cables and accessories not specified within the instructions for use are not authorized. Using other cables and/or accessories may adversely impact safety, performance and electromagnetic compatibility (increased emission and decreased immunity).

Care should be taken if the equipment is used adjacent to or stacked with other equipment; if adjacent or stacked use is inevitable, the equipment should be observed to verify normal operation in the configuration in which it will be used.

The MODEL will continue to provide air to the nebulizer when exposed to the electromagnetic disturbance levels described below.

Electromagnetic Emissions		
This equipment is intended for use in the electromagnetic environment specified below. The user of this equipment should assure that is used in such an environment.		
Emissions	Compliance according to	Electromagnetic environment
RF emissions (CISPR 11)	Group 1	The equipment uses RF energy only for its internal function. Therefore, its RF emissions are very low and are not likely to cause any interference in nearby electronic equipment.*
CISPR Emissions Classification	Class B	The equipment is suitable for use in all establishments including domestic establishments and those directly connected to the public low-voltage power supply network that supplies buildings used for domestic purposes.
Harmonic emissions (IEC 61000-3-2)	Class A	
Voltage fluctuations / flicker (IEC 61000-3-3)	Complies	

Electromagnetic Immunity			
This equipment is intended for use in the electromagnetic environment specified below. The user of this equipment should assure that is used in such an environment.			
Immunity against	IEC 60601-1-2 test level	Compliance level (of this device)	Electromagnetic environment
electrostatic discharge, ESD (IEC 61000-4-2)	contact discharge: ± 6 kV air discharge: ± 8 kV	± 8 kV ± 15 kV	The relative humidity should be at least 5 %
electrical fast transients / bursts (IEC 61000-4-4)	power supply lines: ± 2 kV longer input / output lines: ± 1 kV	± 2 kV ± 1 kV	Mains power quality should be that of a typical commercial, hospital or home environment.
surges on AC mains lines (IEC 61000-4-5)	Common mode: ± 2 kV differential mode: ± 1 kV	± 2 kV ± 1 kV	Mains power quality should be that of a typical commercial, hospital or home environment.

power frequency magnetic field 50/60 Hz (IEC 61000-4-8)	3 A/m	30 A/m	Equipment which emits high levels of power line magnetic fields (in excess of 30A/m) should be kept at a distance to reduce the likelihood of interference.. Warning keep Soccer Ball Nebulizer away from sources of high levels of power line magnetic fields (in excess of 30 A/m) to reduce the likelihood of interference.
voltage dips and short interruptions on AC mains input lines (IEC 61000-4-11)	dip >95%, 0.5 periods dip 60%, 5 periods dip 30%, 25 periods dip >95%, 5 seconds	>95%, 0.5 per. 60%, 5 per. 30%, 25 per. >95%, 5 sec.	Mains power should be that of a typical commercial, hospital or home environment. If you requires continued operation during power mains interruptions it is recommended that the Soccer Ball Nebulizer be powered from an uninterruptible power supply.ensure

This equipment is intended for use in the electromagnetic environment specified below. The customer or the user of should assure that it is used in such an environment.			
Immunity test	IEC 60601 test level	Compliance level	Electromagnetic environment – guidance

<p>Conducted RF rf coupled into lines (IEC 61000-4-6)</p>	<p>3 V rms 150 kHz to 80 MHz outside ISM bands</p>	<p>3 Vrms</p>	<p>Portable and mobile RF communications equipment should be used no closer to any part of the, including cables, than the recommended separation distance calculated from the equation applicable to the frequency of the transmitter as below.</p> <p>Recommended separation distance</p>
<p>Radiated rf (IEC 61000-4-3)</p>	<p>6 VRMS 150 kHz to 80 MHz inside ISM bands</p> <p>3 V/m 80 MHz – 2.7 GHz</p>	<p>6 Vrms</p> <p>10 V/m</p>	<p>$d=1.2\sqrt{P}$</p> <p>$d=0.58/\sqrt{P}$ 80 MHz to 800 MHz</p> <p>$d=0.70\sqrt{P}$ 800 MHz to 2.5 GHz</p> <p>where P is the maximum output power rating of the transmitter in watts (W) according to the transmitter manufacturer and d is the recommended separation distance in metres (m).</p> <p>Field strengths from fixed RF transmitters, as determined by an electromagnetic site survey^a, should be less than the compliance level in each frequency range^b.</p> <p>Interference may occur in the vicinity of equipment marked with the following symbol:</p>
			<p></p>

NOTE 1 At 80 MHz and 800 MHz, the higher frequency range applies.

NOTE 2 These guidelines may not apply in all situations. Electromagnetic propagation is affected by absorption and reflection from structures, objects and people.

^a Field strengths from fixed transmitters, such as base stations for radio (cellular/cordless) telephones and land mobile radios, amateur radio, AM and FM radio broadcast and TV broadcast cannot be predicted theoretically with accuracy. To assess the electromagnetic environment due to fixed RF transmitters, an electromagnetic site survey should be considered. If the measured field strength in the location in which the equipment is used exceeds the applicable RF compliance level above, the equipment should be observed to verify normal operation. If abnormal performance is observed, additional measures may be necessary, such as reorienting or relocating the equipment.

^b Over the frequency range 150kHz to 80 MHz field strengths should be less than 3 V/m

Recommended separation distances between portable and mobile RF communications equipment and the equipment

The Soccer Ball Nebulizer is intended for use in an electromagnetic environment in which radiated RF disturbances are controlled. The customer or the user of the equipment can help prevent electromagnetic interference by maintaining a minimum distance between portable and mobile RF communications equipment (transmitters) and the equipment as recommended below, according to the maximum output power of the communications equipment.

Rated maximum output power of transmitter <i>W</i>	Separation distance according to frequency of transmitters in meters		
	<i>150 kHz – 80 MHz</i> $d=1.2\sqrt{P}$	<i>80 MHz to 800MHz</i> $d=1.2\sqrt{P}$	<i>800 MHz to 2.5 GHz</i> $d=0.70\sqrt{P}$
<i>0.01</i>	<i>0.12</i>	<i>0.12</i>	<i>0.23</i>
<i>0.1</i>	<i>0.38</i>	<i>0.38</i>	<i>0.73</i>
<i>1</i>	<i>1.2</i>	<i>1.2</i>	<i>2.3</i>
<i>10</i>	<i>3.8</i>	<i>3.8</i>	<i>7.3</i>
<i>100</i>	<i>12</i>	<i>12</i>	<i>23</i>

For transmitters rated at a maximum output power not listed above, the recommended separation distance *d* in meters (m) can be estimated using the equation applicable to the frequency of the transmitter, where *P* is the maximum output power rating of the transmitter in watts (W) according to the transmitter manufacturer.

NOTE 1 At 80 MHz and 800 MHz, the separation distance for the higher frequency range applies.

NOTE 2 These guidelines may not apply in all situations. Electromagnetic propagation is affected by absorption and reflection from structures, objects and people.

LIMITED WARRANTY

Compass Health Brands offers a limited five (5) year warranty on the compressor unit. We warrant that the compressor unit and its parts will be free from defects in workmanship and materials for a period of five (5) years from the date of original purchase.

This warranty does not extend to failures resulting from accident, misuse, abuse, alteration, use of unauthorized service, parts or cleaning solutions, or failure to comply with the **User's Manual**.

If the warranted equipment should fail during the warranty period, Compass Health Brands, at our option, will repair or replace parts at issue, provided the claim is bona fide. It shall be the responsibility of the purchaser to pack and return the equipment in a manner to avoid shipping damage. The shipment must be prepaid to us. This warranty covers the cost of labor incurred in the removal or replacement of the warranted component parts at us only.

SERVICE AND REPAIR

If you should have any questions about this nebulizer, please contact an authorized Compass Health Brands dealer. Do not open or disassemble the compressor unit at any time. This will void the warranty. If the unit is malfunctioning, discontinue use immediately and return to the original provider for repair or replacement. Please dispose of this nebulizer in accordance with local, municipal, state, and federal law of electronic devices.

COMPASSHEALTH

Manufactured for/Fabricado por:
Compass Health Brands Corp.
Middleburg Heights, OH 44130
www.compasshealthbrands.com
Phone/Telefono: 800.376.7263
Made in China/Hecho en China
42_NEB-SOCCER_00 ©2023



Manual de usuario
Nebulizador compresor

NEB-FÚTBOL
FÚTBOL-TRU
FÚTBOL-TRUWB-PB

PRECAUCIÓN –La ley federal (EE. UU.) restringe la venta de este dispositivo a un médico o por orden de este.

Fabricado para las marcas Compass Health.

Tabla de contenido

INTRODUCCIÓN	2
SÍMBOLOS CEI	2
CONSIDERACIONES IMPORTANTES	3
PRINCIPIO DE TRABAJO	4
COMPONENTES Y VIDA ÚTIL SUGERIDA.....	5
EMPEZANDO	6
LIMPIEZA DEL NEBULIZADOR DEL COMPRESOR	9
CAMBIO DE FILTRO	10
MANTENIMIENTO	10
ESPECIFICACIONES.....	11
GUÍA PARA RESOLVER PROBLEMAS	12
COMPATIBILIDAD ELECTROMAGNÉTICA	13
Guía y declaración del fabricante – emisión electromagnética	14
Prueba de Emisiones	14
Grupo 1	14
Guía y declaración del fabricante – inmunidad electromagnética	14
prueba de inmunidad	14
prueba de inmunidad	15
Distancia de separación recomendada	17
GARANTÍA	18

INTRODUCCIÓN

El sistema compresor nebulizador de balón de fútbol es un dispositivo médico diseñado para administrar medicamentos recetados por un médico a las vías respiratorias de los pulmones. El juego de nebulizador y el compresor de aire combinados proporcionan una neblina de aerosol para que el paciente la inhale solo para tratamiento médico.







Declaración de indicación de uso

El compresor del nebulizador de balón de fútbol incluye un compresor de aire alimentado por CA que proporciona una fuente de aire comprimido para usar con un nebulizador de chorro en un entorno de atención médica en el hogar. El compresor proporciona un caudal máximo de 8 Lpm que se puede conectar junto con un nebulizador de chorro (neumático) con las mismas especificaciones de rendimiento, para convertir ciertos medicamentos inhalables en una forma de aerosol para que los inhale un paciente. La población de pacientes está determinada por el nebulizador al que está conectado.

La copa nebulizadora desechable se utiliza para administrar diversos tratamientos en aerosol a pacientes adultos y pediátricos tanto en entornos de atención domiciliaria como de atención médica. Su uso está indicado siempre que un médico o profesional sanitario administre o prescriba productos médicos en aerosol a un paciente que utilice un Nebulizador de Pequeño Volumen. El vaso desechable del nebulizador es desechable, para un solo paciente y está diseñado para su uso con pacientes pediátricos (5 años y mayores) y adultos.

El nebulizador de chorro reutilizable es un nebulizador neumático portátil diseñado para aerosolizar medicamentos recetados para que los inhale un paciente. Su uso está indicado siempre que un profesional sanitario administre o prescriba productos médicos en aerosol a un paciente utilizando un nebulizador de pequeño volumen. El nebulizador de chorro reutilizable está diseñado para uso con pacientes pediátricos (a partir de los 2 años) y según lo definido por la medicación prescrita y pacientes adultos en entornos hospitalarios/ institucionales, uso de atención domiciliaria, escuelas y centros de atención a largo plazo.



SÍMBOLOS CEI

	Attention - Consult Instruction Guide		Type BF equipment– applied part
	Consult instructions for use		Double Insulated
	Alternating Current		Serial Number
	This device contains electrical and/or electronic equipment that must be recycled per EU Directive 2012/19/ EU-Waste Electrical & Electronic Equipment		

CONSIDERACIONES IMPORTANTES

Al usar productos eléctricos, especialmente cuando hay niños presentes, siempre se deben seguir las precauciones básicas de seguridad.

Leer instrucciones antes de usar. La información importante se destaca con estos términos:

-  **PELIGRO**—Información de seguridad urgente sobre peligros que causarán lesiones graves o la muerte.
-  **ADVERTENCIA**—Información de seguridad importante sobre peligros que podrían causar lesiones graves. **PRECAUCIÓN**—Información para evitar daños en el producto. **NOTA**—Información a la que debes prestar especial atención.

LEER INSTRUCCIONES ANTES DE USAR

PELIGRO

Para reducir el riesgo de electrocución:

1. Desenchufe siempre este producto inmediatamente después de usarlo.
2. No lo use mientras se baña.
3. No coloque ni guarde el producto donde pueda caerse o ser arrastrado a una tina o fregadero.
4. No coloque ni deje caer en agua u otro líquido.
5. No trate de alcanzar un producto que se haya caído al agua. Desenchufe inmediatamente.

ADVERTENCIA

Para reducir el riesgo de quemaduras, electrocución, incendio o lesiones personales:

1. El producto nunca debe dejarse desatendido cuando está enchufado.
2. Es necesaria una estrecha supervisión cuando este producto es utilizado por, en o cerca de niños o personas físicamente incapacitadas.
3. Utilice este producto únicamente para el uso previsto que se describe en esta guía. No utilice accesorios no recomendados por el fabricante.
4. Nunca opere este producto si:
 - a. Tiene un cable de alimentación o enchufe dañado.
 - b. No está funcionando correctamente.
 - c. Se ha caído o dañado.
 - d. Se ha dejado caer al agua.

Devuelva el producto a un distribuidor autorizado o proveedor de servicios para su examen y reparación.

-
5. Mantenga el cable de alimentación alejado de superficies calientes.
 6. Nunca bloquee las aberturas de aire del producto ni lo coloque sobre una superficie blanda, como una cama o un sofá, donde las aberturas de aire puedan bloquearse. Mantenga las aberturas de aire libres de pelusas, pelos y similares.
 7. Nunca lo use mientras esté somnoliento o dormido.
 8. Nunca deje caer ni inserte ningún objeto en ninguna abertura o manguera.
 9. No lo use al aire libre. Este producto es solo para uso doméstico.
 10. No lo use en un ambiente enriquecido con oxígeno.
 11. No opere la unidad en una mochila o bolsa de transporte.
 12. Cuando este producto se utilice cerca de otros equipos electrónicos, se debe tener cuidado con respecto a la posible interferencia entre ellos. Es posible que sea necesario separarlos.

Este es un dispositivo de escritorio para uso doméstico y no está diseñado para ser utilizado como un dispositivo portátil.

PRINCIPIO DE TRABAJO

Esta unidad es compacta, fácil de operar y cómoda de transportar. Utiliza una bomba de pistón de un solo cilindro que no lubrica con aceite para generar presión de aire. El flujo de aire creado por el compresor de aire sale por la salida del chorro y luego ingresa al equipo nebulizador. El flujo de aire principal que entra y sale de la unidad del compresor de aire se ilustra en la Figura 1 a continuación.



ILUSTRACIÓN DE PIEZAS

Componentes NEB-SOCCER

(Componentes desechables del nebulizador para adultos y niños 5 años y más viejo)

1. Boquilla
2. Taza de medicación
3. Tubería de conexión
4. Conector de tubo
5. Aberturas de aire
6. Interruptor de encendido
7. Filtro y cubierta
8. Tubo de depósito
9. Adaptador T
10. Máscara de aerosol

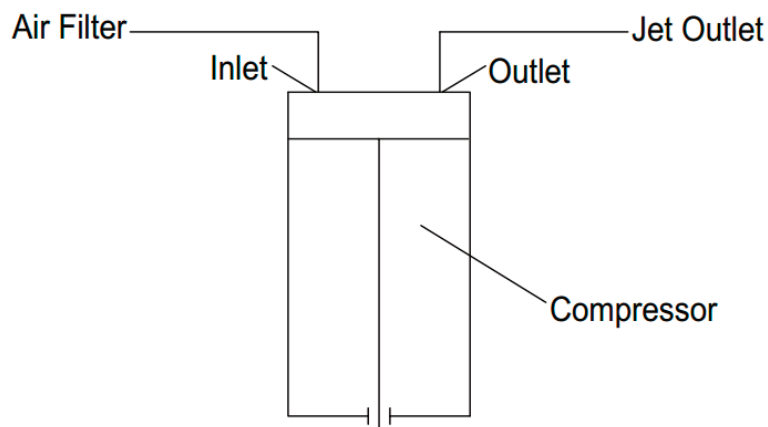
Figura 1: Nebulizador Desechable

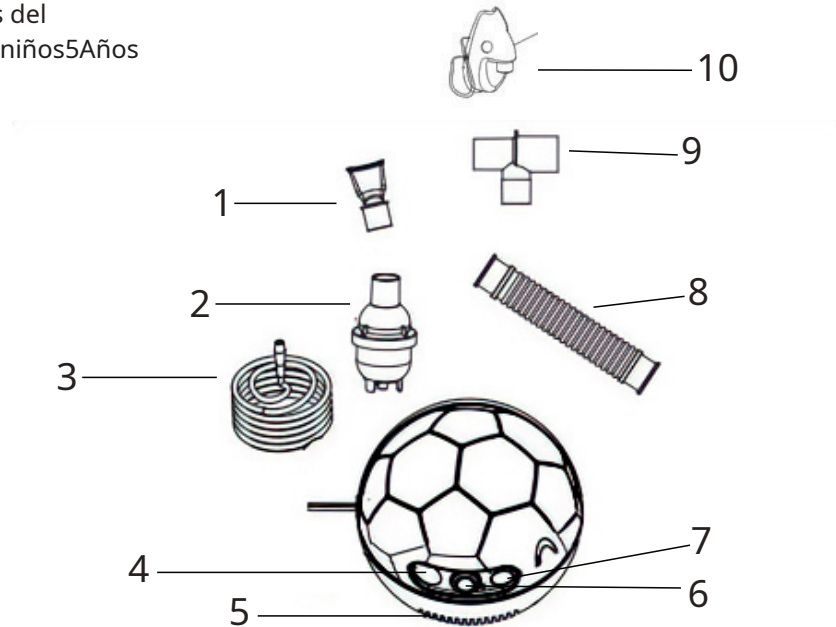

FÚTBOL-TRU & FÚTBOL-TRUWB-PB

Componentes del nebulizador de chorro reutilizable (Para adultos y niños 2 años y mayores)

1. Boquilla
2. Tapa con válvula
3. Inserción del nebulizador
4. Copa de medicina
5. Tubería de conexión
6. Máscara de aerosol

Figura 2: Nebulizador de chorro reutilizable

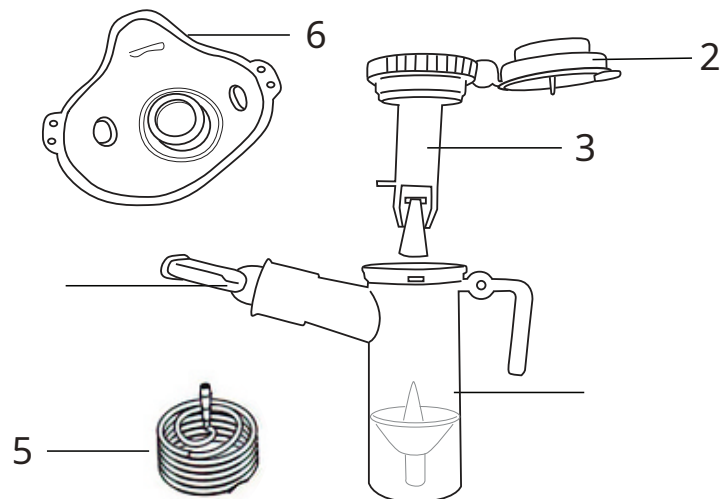

EMPEZANDO

1. Verifique que los siguientes componentes del nebulizador estén incluidos:
 - Unidad compresora
 - Tubos y accesorios (consulte las páginas 5 y 6 para obtener ilustraciones de las piezas)
2. Se recomienda tener a mano tubos, accesorios y filtros de aire adicionales en todo momento en caso de que las piezas originales se pierdan, dañen o ensucien.

PRECAUCIÓN

Si no recibió los componentes enumerados en este manual, comuníquese con el distribuidor donde compró su nebulizador.

CONFIGURACIÓN DEL COMPRESOR DEL NEBULIZADOR Y LOS ACCESORIOS DEL NEBULIZADOR

PRECAUCIÓN

Los tubos y accesorios son **NO** estéril del paquete. Antes de la operación inicial, el nebulizador debe limpiarse a fondo.

1. Lávese las manos con jabón y agua tibia y séquese completamente con una toalla limpia.
2. Coloque el compresor sobre una superficie limpia, sin polvo, estable y plana. Revise el filtro mensualmente o cada 10 a 12 tratamientos y reemplácelo si está sucio, obstruido o mojado para garantizar un funcionamiento adecuado.
3. Asegúrese de que los tubos y accesorios se hayan limpiado y/o desinfectado antes del primer uso y después del último tratamiento diario. Consulte la sección Limpieza y desinfección de tubos y accesorios en la página 9.
4. Retire la tapa del nebulizador girándola en sentido antihorario hasta que se detenga y levántela (Figura 3-1). Asegúrese de que el cono se coloque dentro de la sección inferior.
5. Llene la copa del nebulizador con medicamento del vial de dosis unitaria, cuentagotas o jeringa. No llene más de 5 ml por tratamiento (Figura 3-2).
6. Cierre la tapa del nebulizador y gírela en el sentido de las agujas del reloj hasta que quede apretada (Figura 3-3).

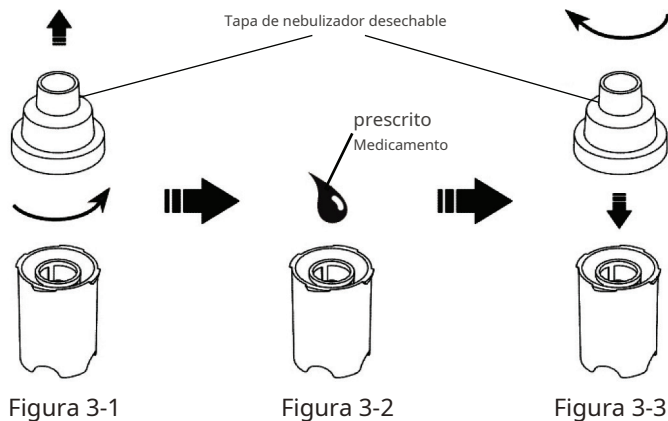

7. Si usa la máscara (opcional), presiónela directamente en la tapa del nebulizador (Figura 4). Si usa la boquilla, conéctela firmemente a la tapa del nebulizador. La tapa está diseñada para ajustarse firmemente (Figura 4).



Figura 4

8. Si usa un nebulizador de chorro reutilizable, consulte la Figura 5 para obtener instrucciones.

Instrucciones de uso:

1. lavarse las manos con agua y jabón.
2. **Retire la tapa de la copa del nebulizador girándola en sentido contrario a las agujas del reloj hasta que se detenga (fig. 1). Levante la tapa.**
3. **llene la copa del nebulizador con el medicamento recetado (fig. 2). NO llene más de 8ml/tratamiento.**
4. **Vuelva a colocar la tapa en el recipiente con el medicamento y gírela en el sentido de las agujas del reloj hasta que encaje en su lugar (fig. 3). Aljuntar boquilla**
5. **Conecte el tubo al puerto circular en la parte inferior de la copa marcado "2"**

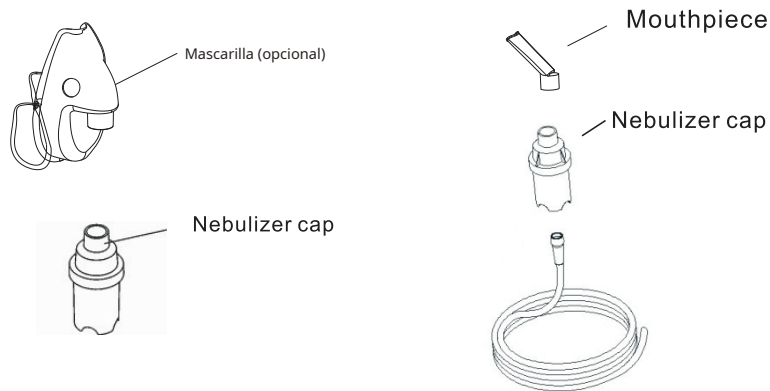

Figura 5

9. Conecte firmemente un extremo del tubo a la salida de aire en la parte posterior de la unidad del compresor. Es importante que el tubo se empuje hasta el final en la salida de aire. El tubo está diseñado para encajar firmemente (Figura 6-1).
10. Presione con firmeza el otro extremo del tubo en la parte inferior de la copa del nebulizador (Figura 6-2).



Figura 6-1



Figura 6-2

11. Enchufe el cable de alimentación en un tomacorriente adecuado. (**NO** uso con regletas o cables de extensión). Asegúrese de que en esta etapa, el interruptor de alimentación esté en el estado "APAGADO".
12. Presione el interruptor de encendido hasta el estado "ENCENDIDO" para comenzar el tratamiento prescrito. (**NO** funcionar sin supervisión). Cuando se trata a niños, se requiere la supervisión de un adulto.
13. Cuando finalice el tratamiento, apague la unidad y desenchúfela del tomacorriente.

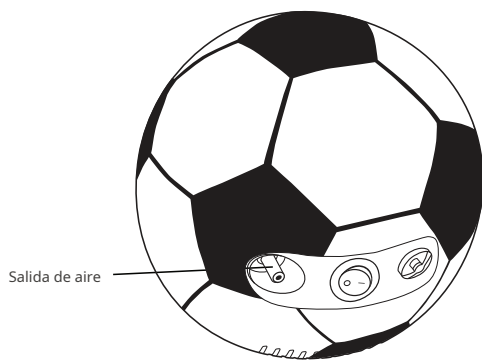
¡ADVERTENCIA!

- Las superficies exteriores de la unidad y el conector de salida de aire pueden calentarse ligeramente al tacto durante el uso. También se puede sentir el aire caliente que sale de las rejillas de ventilación a los lados de la carcasa de la unidad. Esto es normal.
- Nunca opere si esta unidad tiene un cable o enchufe dañado, se ha caído de alguna manera, se ha sumergido en agua o si no funciona correctamente. Devuélvalo a un centro de servicio para su reparación.
- Si ocurre alguna anomalía, suspenda el uso inmediatamente hasta que la unidad haya sido examinada y reparada.
- Desenchufe siempre el producto inmediatamente después de su uso.
- Nunca permita que el cable de alimentación sea tirado, tirado, estirado, torcido o doblado severamente, especialmente en las conexiones de enchufe. El daño ocurrirá en la parte alta **doblar el punto de entrada al aparato, provocando su ruptura y cortocircuito. Manejar** cable con cuidado para una vida más larga.
- Nunca bloquee las aberturas de aire de la unidad principal ni la coloque donde las aberturas de aire puedan estar obstruidas.
- Sobrecarga de seguridad: **NO** exceder los 30 minutos de operación continua.

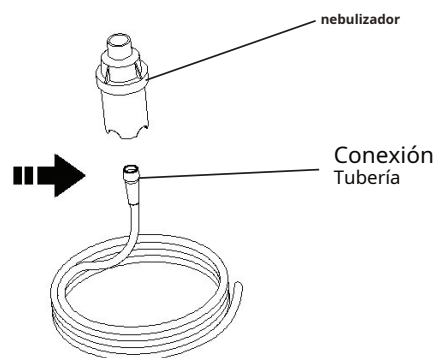
OPERACIÓN

Para operar el nebulizador del compresor, haga lo siguiente:

1. Enchufe el compresor, pero no conecte el conjunto nebulizador.
2. Asegúrese de que el filtro de aire esté conectado al compresor.
3. Encienda el interruptor de encendido.
4. Después de que el compresor funcione correctamente durante 1 o 2 minutos, conecte la salida del chorro del compresor a la entrada del equipo nebulizador.
5. Comience el tratamiento de acuerdo con las instrucciones de su médico.
6. Inhala y exhala naturalmente. Asegúrese de detenerse cuando se termine el medicamento.
7. Cuando haya terminado, apague la unidad del compresor de aire antes de desconectar la manguera de aire.

 **ADVERTENCIA**–No lo use cerca de objetos inflamables o lugares cerca de materiales explosivos.

 **ADVERTENCIA**–Set Nebulizador con accesorio DESECHABLE para un solo uso en un solo paciente.

LIMPIEZA DEL NEBULIZADOR DEL COMPRESOR

1. Con el interruptor de encendido en la posición "Apagado", desenchufe el cable de alimentación del tomacorriente de pared.
2. Limpie el exterior del gabinete del compresor con un paño limpio y húmedo cada pocos días para mantenerlo libre de polvo.

 **PELIGRO**–No sumergir en agua; si lo hace, se dañará el compresor.

CAMBIO DE FILTRO

El número de pieza de la brújula para el filtro es CIF-NEB-5

1. El filtro debe cambiarse cada 6 meses o antes si el filtro se decolora.
2. Retire el filtro sujetándolo firmemente y tirando hacia afuera de la unidad. Deseche el filtro viejo.
3. Reemplácelo con un filtro nuevo. Se deben comprar filtros adicionales a su proveedor de Compass.
4. Empuje el filtro nuevo a su posición.

⚠ PRECAUCIÓN–No reutilice ni lave el filtro ni sustituya ningún otro material, como algodón, por un filtro de entrada de aire. Dará como resultado daños en el compresor.

MANTENIMIENTO

Para que su nebulizador compresor funcione correctamente, siga las instrucciones de los procesos de limpieza y desinfección mencionados anteriormente.

Si experimenta un problema con el dispositivo, como que el dispositivo no se puede encender, el ruido es demasiado alto, no se dispersa el medicamento o se forman gotas de agua en la manguera de aire, continúe con la guía "SOLUCIÓN DE PROBLEMAS" en la página siguiente.

NOTA–Si el problema persiste después del mantenimiento básico anterior, cualquier mantenimiento adicional debe ser realizado por un proveedor calificado de Compass o un centro de servicio autorizado. Consulte la información de contacto en la última página de este manual.

⚡ PELIGRO–Peligro de descarga eléctrica. No retire el gabinete del compresor. Todo el desmontaje y el mantenimiento deben ser realizados por un proveedor de Compass calificado.

ESPECIFICACIONES

Características de la máquina nebulizadora de compresor de aire	
Fuerza	120 V CA, 60 Hz
Toma de corriente	
El consumo de energía	200 VA
Rango de temperatura de almacenamiento/transporte	- 25C a 70C (-13C a 158C)
Humedad de almacenamiento/transporte	10 - 95%
Humedad de funcionamiento	10 - 95% sin condensación
Rango de temperatura de funcionamiento	10C a 40C (50C a 104C)
Presión atmosférica	De 700 hPa a 1060 hPa
Flujo máximo del compresor	8 LPM
Compresor de flujo con conjunto nebulizador	5~8 LPM
Presión máxima	30 psi o más / 206 Kpa o más
Rango de presión de funcionamiento	8~13 psi / 55Kpa~90Kpa
Nebulizador MMAD	5 micras o menos
Nivel de ruido	por debajo de 63dBA
Dimensión (L x An x Al)	222x173x100mm
Peso del Producto	3.2 libras
Protección contra descargas eléctricas	Clase II
Grado de protección contra descargas eléctricas	Tipo BF
Modo de operación	Operación continua
Vida útil recomendada para el juego de nebulizadores	5 años
Vida útil recomendada para el compresor	2 años

⚠️ ADVERTENCIA: Equipo no apto para uso en presencia de mezcla anestésica inflamable con aire o con oxígeno u óxido nitroso.

Este producto cumple con el siguiente estándar de compatibilidad electromagnética: IEC 60601-1-2: 2ª edición.

Este es un dispositivo de escritorio para uso doméstico y no está diseñado para ser utilizado como un dispositivo portátil.

GUÍA PARA RESOLVER PROBLEMAS

Síntoma	Causa probable	Solución
Demasiado ruido	Sin filtro en la unidad	Ponga un filtro en la unidad
El nebulizador no es correr	El interruptor principal del compresor está apagado	Encienda la unidad
	El nebulizador no se limpió después de su uso anterior	Limpiar la unidad
	La manguera de aire está doblada	Retire cualquier doblez o torcedura en la manguera de aire.
	El filtro está obstruido	Reemplace el filtro
	No queda medicina	Agregue la cantidad adecuada de medicamento recetado por su médico al contenedor de medicamentos
La tapa no está colocada correctamente	Vuelva a colocar la tapa	
Agua Gotas son formado en el aire manguera	El medicamento estaba demasiado lleno.	Ajuste la cantidad de medicamento en el contenedor de medicamentos al nivel adecuado, conecte la manguera de aire al compresor de aire y encienda la unidad.
	El kit nebulizador se lavó pero no se secó.	Abra y cierre el Kit Nebulizador repetidamente hasta que desaparezcan las gotas.

NOTA–Póngase en contacto con su proveedor de COMPASS para obtener ayuda en caso de que tenga otras dificultades.

COMPATIBILIDAD ELECTROMAGNÉTICA

La información contenida en esta sección (como las distancias de separación) en general está escrita específicamente con respecto al nebulizador de balón de fútbol. Los números provistos no garantizarán un funcionamiento sin fallas, pero deben proporcionar una garantía razonable de ello. Esta información puede no ser aplicable a otros equipos eléctricos médicos; los equipos más antiguos pueden ser especialmente susceptibles a las interferencias.

Notas generales:

Los equipos electromédicos requieren precauciones especiales con respecto a la compatibilidad electromagnética (EMC) y deben instalarse y ponerse en servicio de acuerdo con la información de EMC proporcionada en este documento y el resto de las instrucciones de uso de este dispositivo.

Los equipos de comunicaciones de RF portátiles y móviles pueden afectar a los equipos eléctricos médicos.

Los cables y accesorios no especificados en las instrucciones de uso no están autorizados. El uso de otros cables y/o accesorios puede afectar negativamente la seguridad, el rendimiento y la compatibilidad electromagnética (aumento de las emisiones y disminución de la inmunidad).

Se debe tener cuidado si el equipo se usa junto a otro equipo o se apila con él; si el uso adyacente o apilado es inevitable, se debe observar el equipo para verificar el funcionamiento normal en la configuración en la que se utilizará.

El MODEL seguirá proporcionando aire al nebulizador cuando se exponga a los niveles de perturbación electromagnética que se describen a continuación.

Emisiones electromagnéticas		
Este equipo está diseñado para usarse en el entorno electromagnético que se especifica a continuación. El usuario de este equipo debe asegurarse de que se utilice en dicho entorno.		
Emisiones	Cumplimiento de acuerdo a	Entorno electromagnético
Emisiones RF (CISPR 11)	Grupo 1	El equipo utiliza energía RF únicamente para su funcionamiento interno. Por lo tanto, sus emisiones de RF son muy bajas y no es probable que causen interferencias en los equipos electrónicos cercanos.*
Clasificación de emisiones CISPR	Clase B	El equipo es adecuado para su uso en todos los establecimientos, incluidos los establecimientos domésticos y aquellos conectados directamente a la red pública de suministro de energía de bajo voltaje que alimenta los edificios utilizados para fines domésticos.
Emisiones armónicas (CEI 61000-3-2)	Clase A	
Fluctuaciones de voltaje / parpadeo (IEC 61000-3-3)	Cumple	

Inmunidad electromagnética			
Este equipo está diseñado para usarse en el entorno electromagnético que se especifica a continuación. El usuario de este equipo debe asegurarse de que se utilice en dicho entorno.			
Inmunidad contra	Prueba IEC 60601-1-2 nivel	Cumplimiento e nivel (de este dispositivo)	Electromagnético ambiente
descarga electrostática, ESD (CEI 61000-4-2)	descarga por contacto: - 6 kV descarga por aire: - 8 kV	-8 kV -15kV	La humedad relativa debe ser al menos del 5 %
transitorios / ráfagas eléctricas rápidas (CEI 61000-4-4)	Líneas de alimentación: - Líneas de entrada/salida 2 kV más largas: -1 kV	-2 kV -1 kV	La calidad de la red eléctrica debe ser la de un entorno comercial, hospitalario o doméstico típico.
sobretensiones en las líneas de alimentación de CA (CEI 61000-4-5)	Modo común: - 2 kV Modo diferencial: - 1 kV	-2 kV -1 kV	La calidad de la red eléctrica debe ser la de un entorno comercial, hospitalario o doméstico típico.

fuerza campo magnético 50/60 Hz (IEC 61000-4-8)	frecuencia	3 A/m	30 A/m	Los equipos que emiten altos niveles de campos magnéticos de línea eléctrica (superiores a 30 A/m) deben mantenerse a distancia para reducir la probabilidad de interferencia. Advertencia: mantenga el nebulizador de balón de fútbol alejado de fuentes de altos niveles de campos magnéticos de líneas eléctricas. (más de 30 A/m) para reducir la probabilidad de interferencia.
caídas de voltaje e interrupciones breves en CA líneas de entrada de red (CEI 61000-4-11)		Caída >95 %, 0,5 periodos Caída 60 %, 5 periodos Caída >95 %, 5 segundos	> 95%, 0,5 por. 60%, 5 por. 30%, 25 per. > 95%, 5 seg.	La red eléctrica debe ser la de un entorno comercial, hospitalario o doméstico típico. Si necesita una operación continua durante las interrupciones de la red eléctrica, se recomienda que el nebulizador de balón de fútbol ser alimentado de un ininterrumpible fuente de alimentación.

Este equipo está diseñado para usarse en el entorno electromagnético que se especifica a continuación. El cliente o el usuario debe asegurarse de que se utilice en dicho entorno.			
prueba de inmunidad	Nivel de prueba IEC 60601	Cumplimiento nivel	Entorno electromagnético-guía

<p>RF conducida rf acoplado en líneas (IEC 61000-4-6)</p> <p>radiofrecuencia radiada (CEI 61000-4-3)</p>	<p>3 V rms 150 kHz a 80 MHz fuera de las bandas ISM</p> <p>6 VRMS 150 kHz a 80 MHz dentro de bandas ISM</p> <p>3 V/m 80 MHz – 2,7 GHz</p>	<p>3 Vrms</p> <p>6 Vrms</p> <p>10 V/m</p>	<p>Portátil y móvil RF</p> <p>El equipo de comunicaciones no debe usarse más cerca de ninguna parte del, incluidos los cables, que la distancia de separación recomendada calculada a partir de la ecuación aplicable a la frecuencia del transmisor como se muestra a continuación.</p> <p>Recomendado separación distancia</p> <p>$d=1.2 \cdot P$</p> <p>$d=0,58 \cdot P$ 80 MHz a 800 MHz</p> <p>$d=0,70 \cdot P$ 800 MHz a 2,5 GHz</p> <p>donde P es la clasificación de potencia de salida máxima del transmisor en vatios (W) según el fabricante del transmisor y d es la distancia de separación recomendada en metros (m).</p> <p>Intensidades de campo de transmisores de RF fijos, según lo determinado por un estudio del sitio electromagnético, debe ser menor que el nivel de cumplimiento en cada rango de frecuencia.</p> <p>Pueden producirse interferencias en las proximidades de los equipos marcados con el siguiente símbolo:</p> 
--	---	---	---

NOTA 1 A 80 MHz y 800 MHz, se aplica el rango de frecuencia más alto.

NOTA 2 Es posible que estas pautas no se apliquen en todas las situaciones. La propagación electromagnética se ve afectada por la absorción y la reflexión de estructuras, objetos y personas.

Las intensidades de campo de transmisores fijos, como estaciones base para radioteléfonos (móviles/inalámbricos) y radios móviles terrestres, radioaficionados, transmisiones de radio AM y FM y transmisiones de televisión, no pueden predecirse teóricamente con precisión. Para evaluar el entorno electromagnético debido a los transmisores de RF fijos, se debe considerar un estudio del sitio electromagnético. Si la intensidad de campo medida en la ubicación en la que se utiliza el equipo supera el nivel de cumplimiento de RF aplicable anterior, se debe observar el equipo para verificar que funcione normalmente. Si se observa un rendimiento anormal, pueden ser necesarias medidas adicionales, como reorientar o reubicar el equipo.

En el rango de frecuencia de 150 kHz a 80 MHz, las intensidades de campo deben ser inferiores a 3 V/m

Distancias de separación recomendadas entre los equipos de comunicaciones de RF portátiles y móviles y el equipo

El nebulizador de balón de fútbol está diseñado para usarse en un entorno electromagnético en el que la radiofrecuencia radiada se controlan las perturbaciones. El cliente o el usuario del equipo puede ayudar a prevenir electromagnética interferencia manteniendo una distancia mínima entre las comunicaciones de RF portátiles y móviles equipo (transmisores) y el equipo como se recomienda a continuación, de acuerdo con el máximo potencia de salida del equipo de comunicaciones.

Máximo nominal potencia de salida de transmisor W	Distancia de separación según frecuencia de transmisores en metros		
	<i>150kHz – 80MHz</i> d=1,2√PAG	80 MHz a 800 MHz d=1,2√PAG	800 MHz a 2,5 GHz d=0,70√PAG
<i>0.01</i>	<i>0.12</i>	<i>0.12</i>	<i>0.23</i>
<i>0.1</i>	<i>0.38</i>	<i>0.38</i>	<i>0.73</i>
<i>1</i>	<i>1.2</i>	<i>1.2</i>	<i>2.3</i>
<i>10</i>	<i>3.8</i>	<i>3.8</i>	<i>7.3</i>
<i>100</i>	<i>12</i>	<i>12</i>	<i>23</i>

Para los transmisores clasificados para una potencia de salida máxima no mencionada anteriormente, la distancia de separación recomendada en metros (m) se puede estimar utilizando la ecuación aplicable a la frecuencia del transmisor, donde PAG es la salida máxima potencia nominal del transmisor en vatios (W) según el fabricante del transmisor.

NOTA 1 A 80 MHz y 800 MHz, se aplica la distancia de separación para el rango de frecuencia más alto.

NOTA 2 Es posible que estas pautas no se apliquen en todas las situaciones. La propagación electromagnética se ve afectada por la absorción y la reflexión de estructuras, objetos y personas.

GARANTÍA LIMITADA

Compass Health Brands ofrece una garantía limitada de cinco (5) años para el compresor. unidad y seis (6) meses en accesorios. Garantizamos que la unidad del compresor y sus piezas estarán libres de defectos de mano de obra y materiales durante un período de **Compass Health Brands ofrece una garantía limitada de cinco (5) años para el compresor.** y accesorios. Esta garantía no se extiende a fallas que resulten de accidentes, uso indebido, abuso, alteración, uso de servicio, piezas o soluciones de limpieza no autorizados, o incumplimiento de las Manual de usuario.

Si el equipo garantizado fallara durante el período de garantía, Compass Health Brands, a nuestra discreción, reparará o reemplazará las piezas en cuestión, siempre que la **la afirmación es de buena fe. será responsabilidad del comprador empacar** devuelva el equipo de manera que se eviten daños durante el transporte. El envío debe ser pagado por adelantado a nosotros. Esta garantía cubre el costo de la mano de obra incurrido en la remoción o el reemplazo de las piezas de los componentes garantizados únicamente para nosotros.

SERVICIO Y REPARACION

Si tiene alguna pregunta sobre este nebulizador, comuníquese con un distribuidor autorizado de Compass Health Brands. No abra ni desmonte la unidad del compresor en ningún momento. Esto anulará la garantía. Si la unidad no funciona correctamente, deje de usarla inmediatamente y devuélvala al proveedor original para su reparación o reemplazo. Deseche este nebulizador de acuerdo con las leyes locales, municipales, estatales y federales sobre dispositivos electrónicos.

COMPASSHEALTH

Fabricado para/Fabricado por:
Compass Health Brands Corp.
Middleburg Heights, OH 44130
www.compasshealthbrands.com
Teléfono/Teléfono: 800.376.7263
Hecho en China/Hecho en China
42_NEB-SOCCER_00 ©2023